

18. DADOS HISTÓRICOS:

Primeira Igreja

Quando os colonizadores aqui chegaram em 1930, não tinha igreja. Então as pessoas se reuniram, doaram o material e construíram uma pequena igreja de madeira onde as pessoas se reuniam para rezar aos domingos, o terço (rosário) e a Ladainha de Nossa Senhora. O primeiro capelão foi Antonio Vargas, o segundo foi João Pereira Maciel e o terceiro foi João Heinzen.

A catequese era dada pelos professores.

Os padres vinham de três em três meses e ficavam nas casas pois ficavam na comunidade uns dias fazendo confissões para depois rezar a missa.

Os primeiros padres foram Frei Gaspar e Frei Gabriel. Depois vieram outros: Frei Cassiano, Frei Jerônimo, Frei Cristóvão, Frei Manoel, Frei Cosme...

Quando tinha alguma data especial iam a missa em Ituporanga (Domingo de Ramos) Pagavam o Senhor Germano Leite, pois era o único que tinha carroça para levá-los.

João Heinzen (João Maneca) foi capelão durante 50 anos e uns 20 anos foi fabricanteiro.

Desde o início escolheram Santa Terezinha do menino Jesus para ser padroeira desta comunidade e, continua até hoje.

Dizem que o doador da santa para a comunidade foi Jordino Coelho.

Depois a comunidade foi aumentando e a igreja foi ficando pequena e velha, então resolveram fazer uma igreja nova. Construíram um galpão de madeira onde começaram a fazer o terços aos domingos e desmancharam a igreja velha.

Igreja Atual

Quem doou o terreno foi João Heinzen e Frei Artur Kleba trouxe a planta da Alemanha.

No chão onde ia ser construído a igreja tinha dois cepos enormes, as crianças da escola haviam arrancado e fizeram um campo de futebol de neste mesmo local decidiram fazer a igreja.

Iniciaram a construção depois da 2ª Guerra Mundial, em 1946.

As pedras do fundamento foram retiradas de terrenos aqui da comunidade: João Pezenti, João Bagio (Bepe), Os tijolos foram comprados em Dona Luiza e as telhas em Petrolândia.

João Vicente e Augusto Vicente eram os pedreiros e comandavam a obra e a noite dormiam na casa de Lucinda Vargas, e comiam na casa do Senhor João Heinzen que juntamente com Euclides Nunes também ajudaram na construção da igreja.

A comunidade se organizou e se dividiu em grupos e cada dia um grupo ajudava na construção da igreja.

A igreja ficou pronta mais ou menos em 1949, pois segundo depoimentos, demorou 3 anos para ficar pronta.

Frei Artur Kleba acompanhou desde o início até o final da construção da igreja.

Alguns anos depois fizeram algumas modificações nas sacristias, mas o corpo original permanece até hoje.

No final fizeram uma festa de inauguração da igreja.

O primeiro casamento realizado nessa igreja foi do senhor Ronoaldo Carvalho.

No dia 1º de agosto de 1950 foi fundado a Irmandade do Sagrado Coração de Jesus. O Apostolado da Oração foi fundado no dia 1º de agosto de 1950 por Frei Artur Kleba. Desde a sua fundação o Presidente do Apostolado foi Lucinda Vargas, Secretária Olívia Heinzen, a primeira tesoureira foi Verônica Vargas e a tesoureira atual Maria Hessmann Sens. Os membros do Apostolado se reuniam a 1ª sexta-feira de cada mês para rezar. Cada membro recebia uma fita com medalha, não podiam dançar e pagavam anuidade para missas de enterro dos membros do Apostolado. Tinham como símbolo um estandarte.

Tinham também "Os Marianos", um movimento formado só por homens. Na igreja eles sentavam separados.

Mais alguns padres que passaram pela igreja: Frei Fortunato Sturm, Frei Evaldo, Frei Raul, Frei Nestor Kuhm, Frei Félix Feger, Frei Olívio, Frei Basílio, Frei Joel, Frei Nélon, Frei Alcides, Frei Pedro, Frei Nelson, Frei Argemiro, Frei Paulo, Frei José, Frei Garibalde, Frei Benjamim, Frei Artur, Frei Aquiles, Frei Faustino, Frei Moacir, Frei Josué, etc.

Obs.: Com o passar do tempo a comunidade se organizou e construiu o salão atual, pois, o antigo era um galpão velho de madeira.

FONTE: Pezenti, Zenaide Cascais. Trabalho de Pesquisa – História da Comunidade de Ribeirão Matilde/Atalanta. Ano 1998.

19. PROPRIETÁRIO:

ENDEREÇO:

20. COMPART.	PISO	PAREDE	FORRO	COMPARTIM.	PISO	PAREDE	FORRO
Altar	marmorite	alvenaria	madeira				
Corro	marmorite		madeira				
Capela	marmorite	alvenaria	madeira				

21. PORTAS:	MATERIAL	BANDEIRAS	JANELAS:	MATERIAL	BANDEIRAS	OUTROS VÃOS:
	madeira			madeira		

22. ESCADAS:	DEGRAU	GUARD.CORP.	CORRIMÃO	23. MOBILIÁRIO SIGNIFICATIVO:

24. PLANTAS

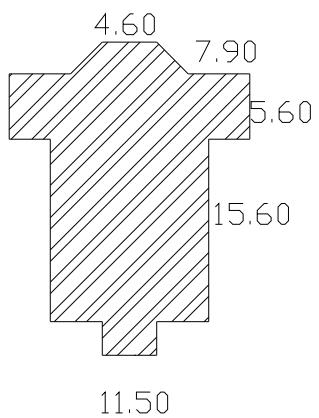

25. OBSERVAÇÕES

Fachada principal

27. ÁREA DA CONSTRUÇÃO:

300 m²

DATA: 26/09/2006

28. PESQUISADOR: gustavo